

DRAUFSICHT

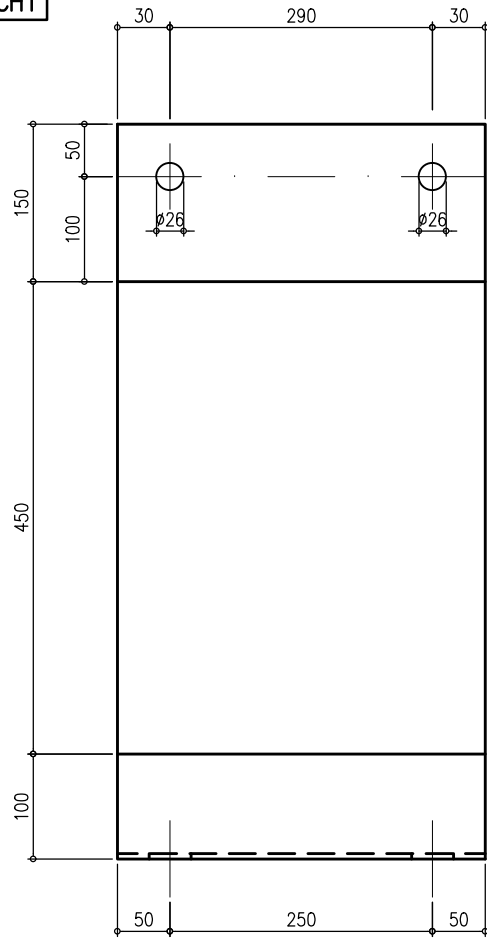

SCHNITT

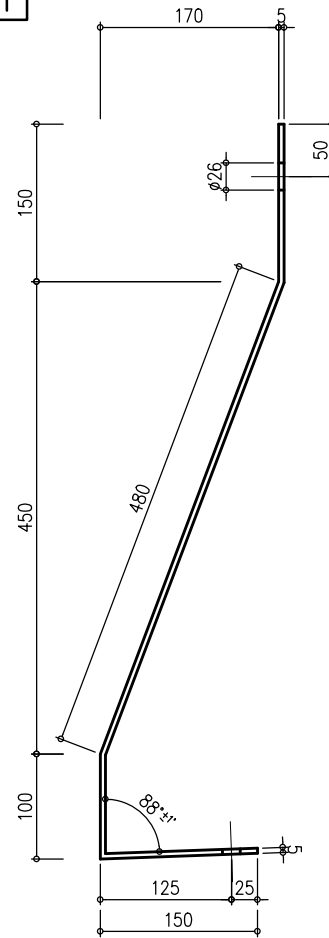

LAGE DER BOHRUNGEN

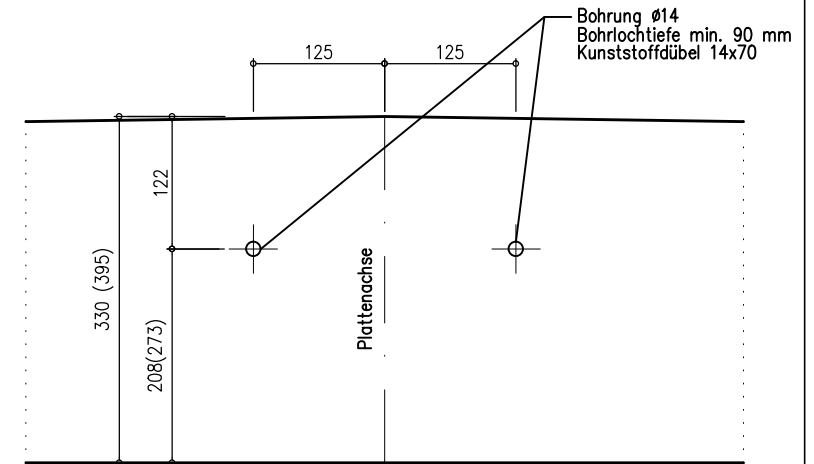

Grundiertes Kupplungsschutzblech
Blechdicke 5 mm
Gewicht: 10.15 kg

Montagematerial bestehend aus:
2 Stk Kunststoffdübel 14x70
2 Stk U-Scheibe nach DIN 440, R 11
2 Stk Sechskantschraube nach DIN 517, 10x90

ANSICHT

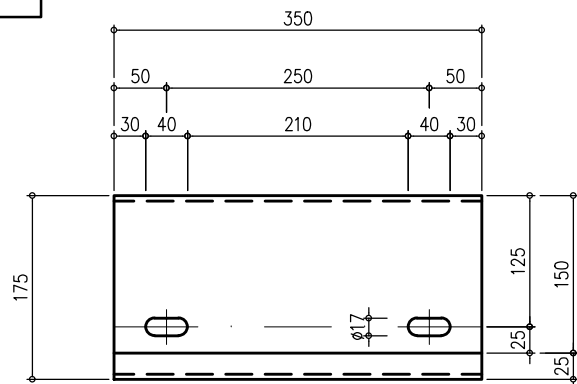

| | | | | |
|----------|---|-------------------------|-------|------|
| Änderung | D | . | . | . |
| | C | . | . | . |
| Index | B | . | . | . |
| | A | Änderung bzw. Ergänzung | Datum | Name |

ASW[®] Anton Schuh GmbH

Stelcon[®]
Anton Schuh GmbH
Stiftgasse 15-17
A-1070 Wien

Kupplungsschutzblech leichte Ausführung
zu STELCON Gleistragplatten (GTP)
und Entwässerungswannen (EW)

| | | |
|----------------|-----|------------|
| Maßstab | | |
| 1:5 | | |
| Bearbeitet: | LM | 16.04.2012 |
| Gezeichnet: | LM | 16.04.2012 |
| Geprüft: | Zwi | 20.04.2012 |
| Zeichnung Nr.: | | 600.021 A |