

**DRAUFSICHT**

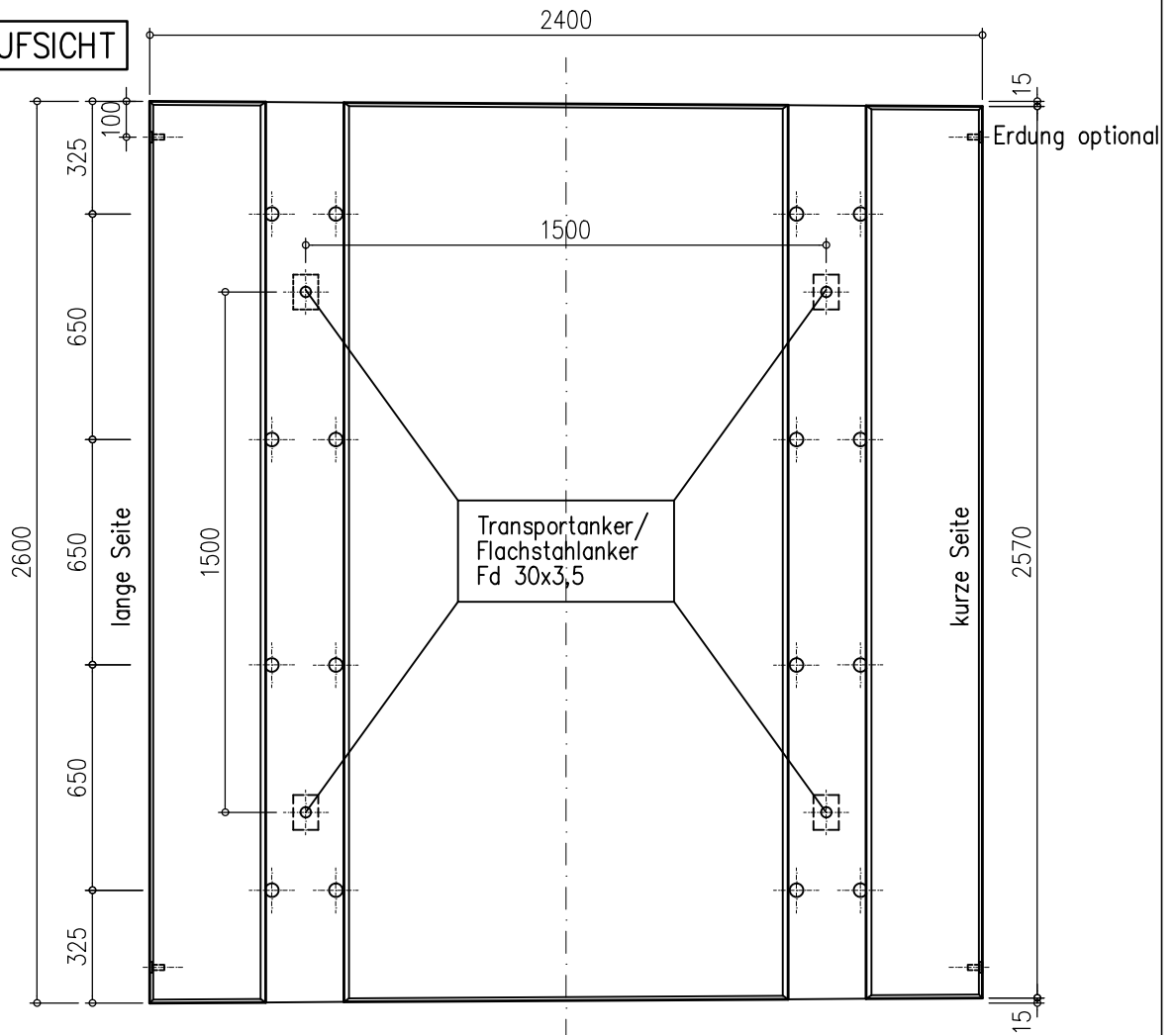

**QUERSCHNITT**

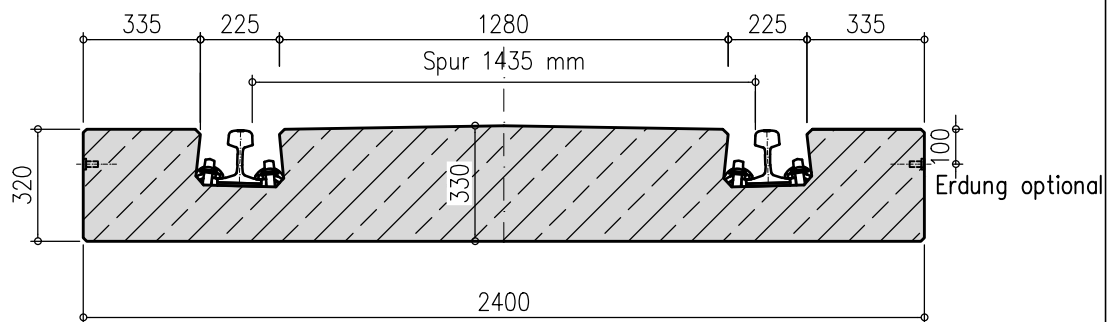

Stelcon GTP für Radien 150m1 bis Gerade, Vmax= 80km/h, Schienen 49E1, 54E2  
 Erdung optional, Kantenpanzerung optional  
 Elementgewicht ca. 4.400kg

Änderung	D			
	C			
	B			

**ASW<sup>®</sup> Anton Schuh GmbH**

**Stelcon<sup>®</sup>**  
 Anton Schuh GmbH  
 Stiftgasse 15-17  
 A-1070 Wien

Maßstab: <b>1:20</b>	
Bearb.: LM	21.02.2012
Gez.: LM	21.02.2012
Gepr.: Zwi	02.03.2012
Zeichnung Nr.:	<b>620.003 A</b>

STELCON Gleistragplatte GTP 32W/V80  
 Regelquerschnitt, Draufsicht  
 für Gleisradius => 150m